

CATALOGO RACK



Tecnologia e precisione al vostro servizio

FIORE S.r.l. da più di 35 anni è leader in Italia nella fornitura di soluzioni per il cablaggio strutturato. Tutti i prodotti Rack e accessori vengono realizzati e progettati in Italia da FIORE in conformità alla norma UNI EN ISO 9001 e agli standard di produzione internazionali. La produzione è eseguita nel rispetto del sistema di gestione della salute e della sicurezza secondo lo standard BS OHSAS 18001:2007. Nell'esercizio 2018-2019 il parco macchine è stato ampliato e modernizzato con impianti di ultima generazione.





Indice



Processo produttivo	04
Porte Anteriori e Posteriori	06
Laterali	07
Cappello e Fondo	08
Struttura	09
Rack Larghezza 600	10
Rack Larghezza 800	11
Codici Rack	13
Rack IP 55/65	27
BOX	35
Accessori	41

Processo produttivo



E' consultabile il configuratore per i nostri Rack "ACE" Server che permette di ottenere una dettagliata scheda tecnica completa di disegni tecnici e documentazione necessaria per stilare preventivi, capitolati e qualsiasi richiesta custom.



Una delle più recenti integrazioni, la macchina per il taglio fiber laser di ultima generazione con carico e scarico automatico. Taglio tubi con carico di verghe fino a 6 metri.

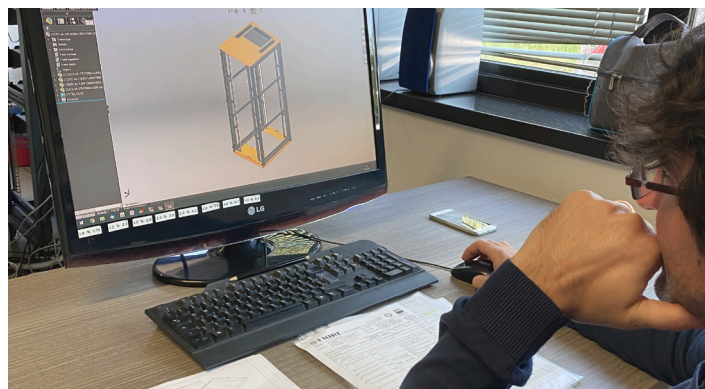

Il nostro team di progettazione è operativo tutti i giorni per modifiche e miglioramenti ai nostri Rack.

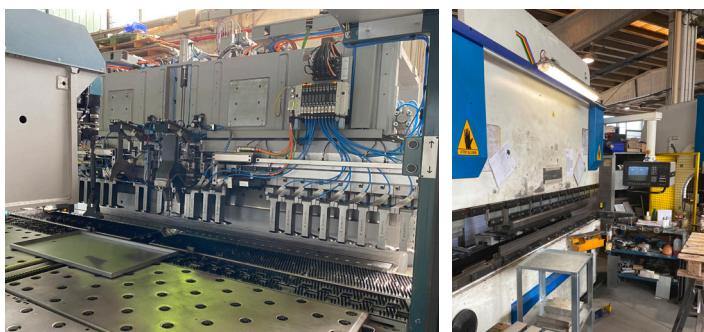

Pannellatrice automatica Salvagnini permette di piegare elementi fino a 2400mm. N. 5 postazioni di piegatrici manuali con parco utensili aggiornato per realizzare qualsiasi piega.



Reparto di saldatura: oltre 4 postazioni di lavoro, possibilità di saldatura continua, a TIG e strutturali su vari materiali (ferro, inox, alluminio).



Reparto verniciatura di proprietà nella stessa area produttiva che permette il completamento di ogni elemento o richiesta con servizio chiavi in mano.

Carico su bilancelle con un massimo di 2mt. di altezza.

Facilità di cambio colore grazie alle due cabine automatiche.

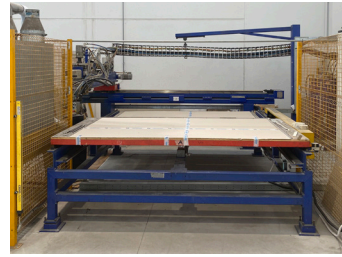

Macchina Schiumatrice automatica, una delle ultime new entry, utilizzata per la creazione di Rack o soluzioni con grado di tenuta IPxx. Permette la creazione di lavori precisi e sicuri in poco tempo.



Possibilità di realizzazione, su richiesta, di qualsiasi colorazione come da tabella RAL.

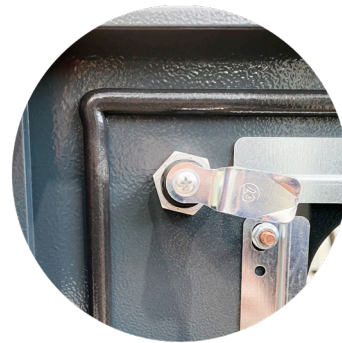

Dettaglio di un Armadietto IP 55.



Reparto assemblaggio: oltre 30 metri lineari e uno stock di semilavorati di oltre 1000 metri quadri, assieme garantiscono un processo di montaggio sicuro, pulito e rapido per la creazione dei nostri Rack in tempi record. Reparto di imballaggio compreso che permette di avere un prodotto pronto per la spedizione in meno poche ore.



Il magazzino di semilavorati finiti e pronti per l'assemblaggio si affianca allo stock in giacenza pronto per la spedizione: più di 200 Rack disponibili per la spedizione, al fine di soddisfare le esigenze e le urgenze dei clienti nel più breve tempo possibile.



Porte Anteriori e Posteriori

Gamma di Porte anteriori o posteriori installabili su tutti i Rack FIORE. Colorazione standard RAL 7016 con verniciatura a polvere epossidica antigraffio. Lamiera 12/10. Chiusura a cariglione su 2 punti della struttura, chiave in metallo. Apertura a 180° della porta.



Porta con Vetro
Codice: V1

Porta Singola anteriore o posteriore con vetro temperato bordato esternamente sui 4 lati e bloccata da fermavetri interni. Spessore vetro 4mm, color Grigio Europa, UNI EN 12150-1.



Porta con Retina
Codice: R1

Porta Singola anteriore o posteriore con retina spianata e stirata senza saldatura. Areazione al 75%. Saldata e bordata sulla porta su tutti e 4 i lati e appositi fermi.



Porta Cieca
Codice: M1

Porta Singola anteriore o posteriore cieca, completamente in lamiera.



Porte a Doppio battente anteriori o posteriori. Chiusura a cariglione centrale su 2 punti della struttura con chiave in metallo.

Pannello Cieco facilmente asportabile. Chiusura tramite Box 1/4 di giro con linguetta su struttura. Chiave in plastica.



Doppia porta con Vetro
Codice: V2



Doppia porta con Retina
Codice: R2



Doppia porta Cieca
Codice: M2



Pannello Cieco
Codice: PN

Laterali

Gamma di pannelli laterali facilmente asportabili con chiusura a Box 1/4 di giro con linguetta su struttura. Colorazione standard RAL 7016 con verniciatura a polvere epossidica antigraffio. Lamiera 10/10.

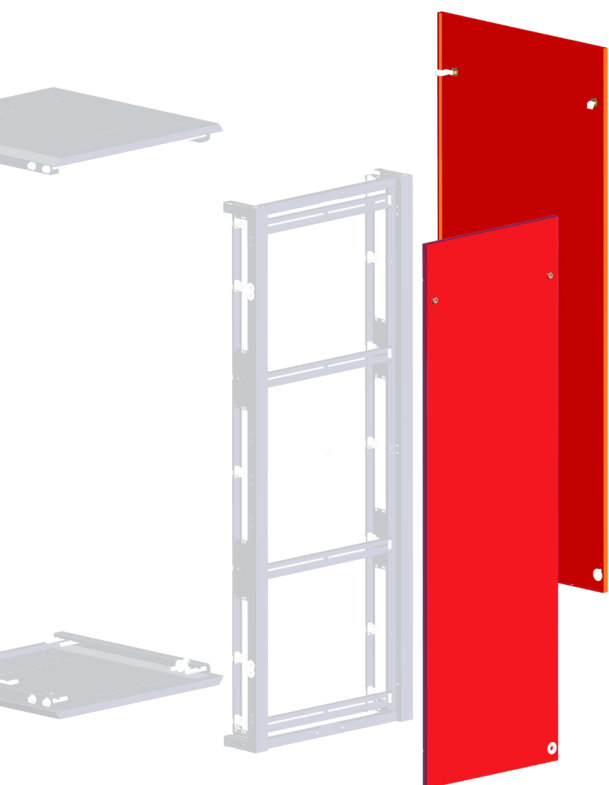

Metodo di chiusura di serie nei pannelli laterali.



Box 1/4 di giro con linguetta su struttura e chiave in plastica.

Pannello laterale singolo.

Codice: 1-

Pannelli laterali divisi orizzontalmente e verticalmente.



Pannello laterale diviso verticalmente.

Codice: 2V



Pannello laterale diviso orizzontalmente.

Codice: 2O

Cappello e Fondo

Cappello e fondo polifunzionali composti da cave pre-laserate da 19" da 3He e 2He da togliere all'occorrenza. La conformazione del cappello e del fondo nel Rack è esattamente la stessa, di conseguenza le cave sono le medesime sopra e sotto. Colorazione standard RAL 7016 con verniciatura a polvere epossidica antigraffio. Lamiera 15/10.



Immagine di un Rack largo 800mm con dettaglio del cappello. 5 cave 3 da 3He e 2 da 2He utilizzabili. A differenza del Rack largo 600mm che ha a disposizione solamente le 3 cave da 3He.



Dettaglio delle cave pre-laserate e dei pannelli con possibilità di inserire accessori 19". L'immagine, nello specifico, rappresenta il fondo di un Rack di larghezza 800mm.

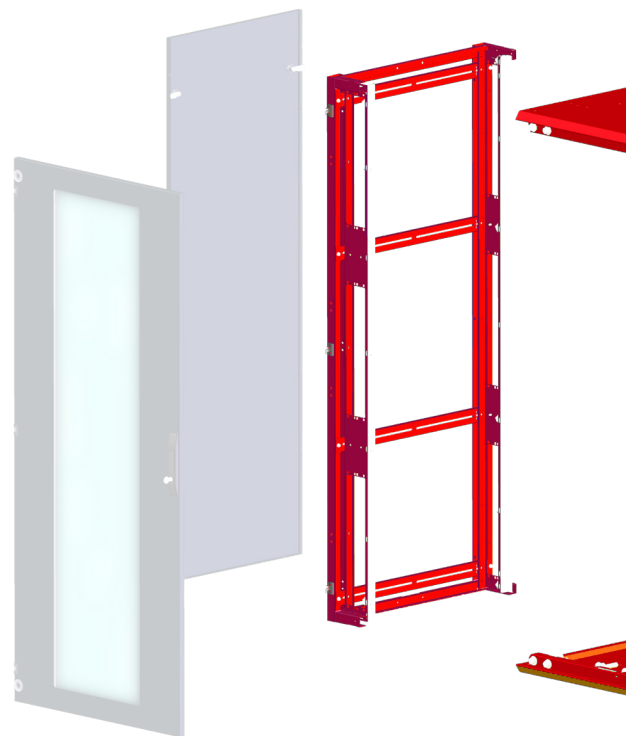
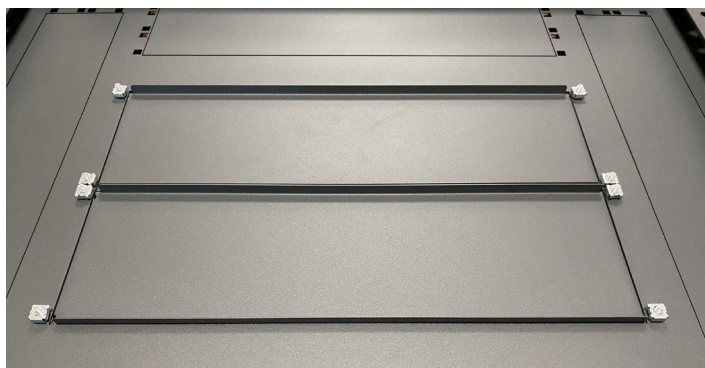
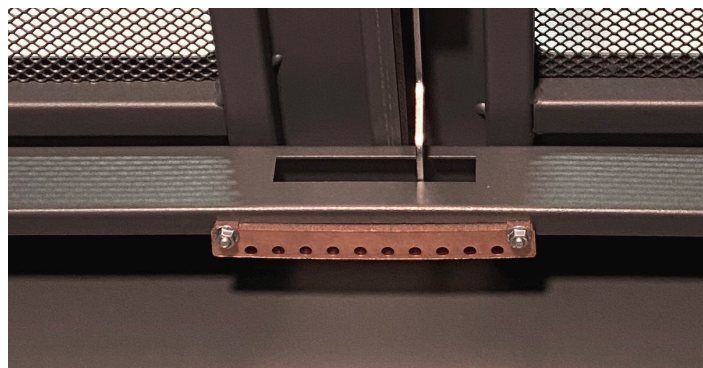

Dettaglio della barra in rame installata di serie in tutti i Rack FIORE. Abbinabile il kit di messa a terra con 4 laccetti appropriati.

Struttura

Struttura pressopiegata completamente smontabile, spessore 15/10.
Colorazione standard RAL 7016 con verniciatura a polvere epossidica antigraffio.

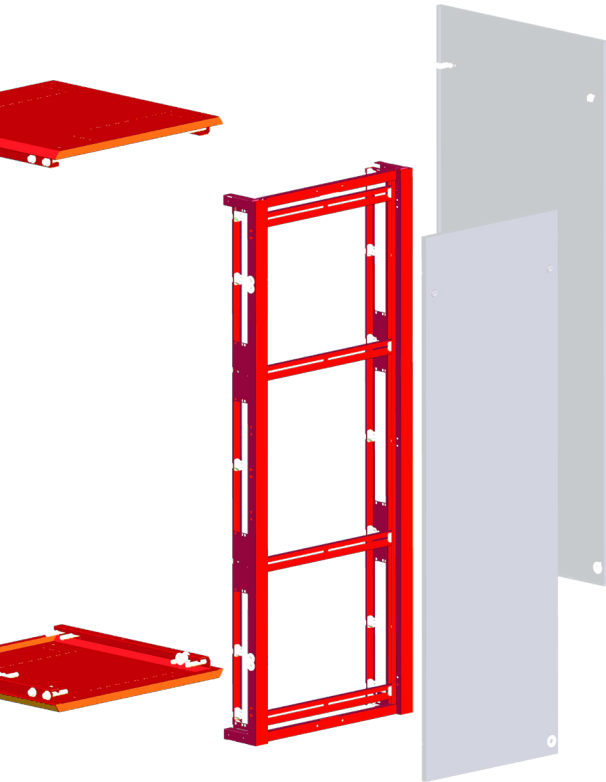

Montanti anteriori e posteriori in lamiera zincata con spessore 20/10. Regolabili in profondità senza alcun passo fisso tramite traverse fissate alla struttura.

Passo tra i montanti 19" come da normativa IEC 297-1, ovvero:
Larghezza interna: 17.72" = 450mm
Larghezza dai centri dei fori: 18.312" = 465mm
Montante con possibilità di numerazione con l'apposito kit di adesivi: ZC-AC-LABEL-MONTANTI.



Dettaglio della struttura e montante di un Rack largo 800.
Le 2 viti in alto sganciano la struttura dal cappello, così come le rispettive in basso sganciano il fondo. Tutti i Rack FIORE sono facilmente smontabili con 8 viti per facciata, 16 in totale. Inoltre si può aggiungere l'aggancio a "Z" dietro al montante (ACE-AC-RF-RACK-L800) che ancorandosi alla traversa riesce a dare una maggiore rigidità a tutta la struttura per un miglior sostegno degli apparati.



Dettaglio del montante zincato con applicata l'etichetta per indicare il numero delle unità.

Rack Larghezza 600

Rack largo 600:

Struttura completamente smontabile con portata di massimo 1500kg distribuiti su 4 montanti (largo 800 fino a 1200kg).

Gestione cavi verticale ridotta per la larghezza che non permette di avere ulteriore spazio sfruttabile dopo i montanti. Si possono lo stesso sfruttare specifici anelli in metallo fissabili a pacchetto direttamente sulle He del Rack con gli apparati.

Fondo e cappello Rack 600:

Predisposti con 3 cave da 3He pre-laserate ciascuno capaci di ospitare qualsiasi accessorio 19".

Le cave sono le medesime fanche sul cappello del Rack 600.

Generalmente usate per ingresso cavi utilizzando pannelli con spazzole da 1He o 2He oppure come alloggio dei gruppi ventola (sul cappello).



Rack Larghezza 800

Rack largo 800:

Struttura completamente smontabile con portata di massimo 1200kg (largo 600 fino a 1500kg).

Gestione cavi verticale più ampia grazie allo spazio ricavato tra il montate e la struttura, che alloggia cave da 2He, utilizzabili per fissare pannelli con anelli in metallo passacavi, PDU da 1He o qualsiasi accessorio 19".

ALTEZZA RACK	CAVE FRONTALI	CAVE POSTERIORI	AGGIUNTA PASSACAVI TRA LE CAVE
2200	4+4	4+4	No
2000	3+3	3+3	Si
1800	3+3	3+3	No
1500	2+2	2+2	Si
1200	2+2	2+2	No

Fondo e cappello Rack 800:

Predisposti con 3 cave da 3He + altre 2 cave da 2He ciascuna ai lati.

Come per il Rack largo 600 le cave sono le medesime sia sul fondo che sul cappello. Le cave centrali sono generalmente utilizzate per i gruppi ventola, invece le due coppie di cave laterali risultano ideali per l'ingresso di fasci di cavi tramite canaline elettriche.

Possibilità di continuità di raccolta all'interno al Rack tramite una canalina a tutta altezza fissata alle traverse del Rack e regolabile in profondità.

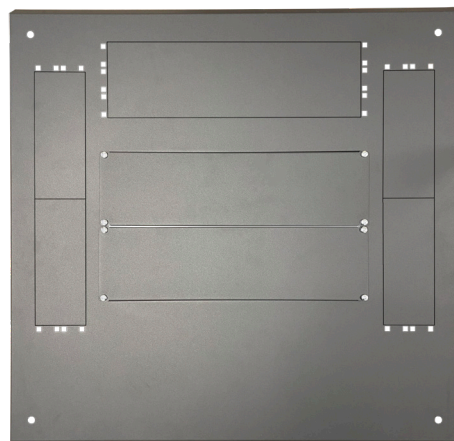





CODICI RACK

Costruzione codice Rack	14
Codici Rack ACE	16
Condizionatori a Tetto	20
Condizionatori a Parete	21
Condizionatori a sistema chiuso	22
Impianto Closed Loop	24
Monitoraggio	25

Radice...

Tabella per individuare il codice del Rack.

Più di 10'000 combinazioni possibili.

Se non trovate quella che fa per voi, contattate il nostro servizio clienti e richiedete una versione custom, in cui sarà possibile personalizzare ogni singola caratteristica a vostro piacimento.

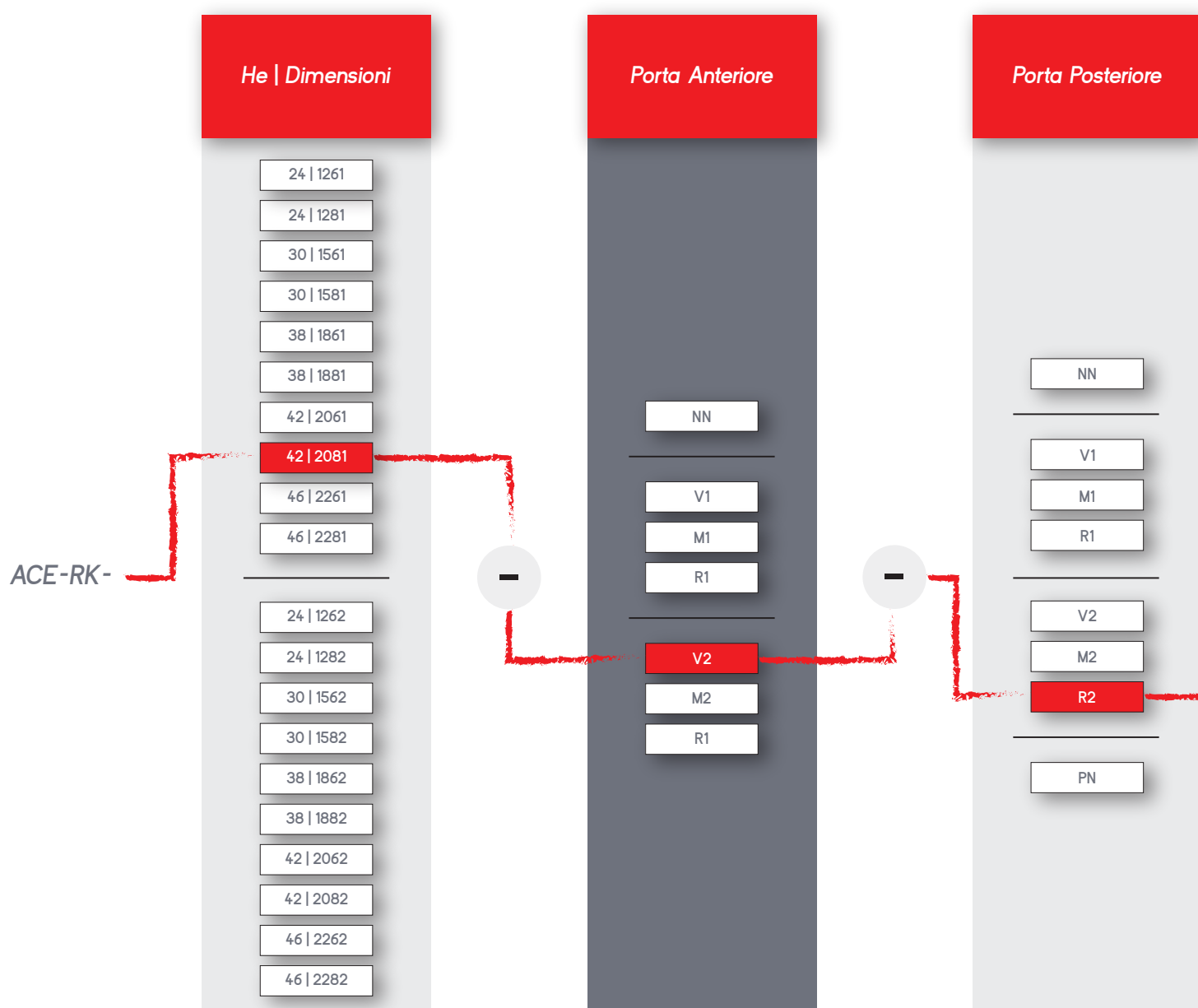

1261
H L P

H: 1200mm
L: 600mm
P: 1000mm

2082
H L P

H: 2000mm
L: 800mm
P: 1200mm

NN: Vuoto

V1: Porta singola in Vetro

M1: Porta singola Cieca

R1: Porta singola con Retina

V2: Porta Doppia in Vetro

M2: Porta Doppia Cieca

R2: Porta Doppia con Retina

PN: Pannello, no apertura porta



...Codice Finale

Risultato finale: ACE-RK-2081-V2-R2-4O2.

Di conseguenza un Rack 2000*800*1000, con doppia porta in vetro e doppia porta con retina, laterali entrambi divisi a metà orizzontalmente e infine 2 coppie di montanti. Per disponibilità e tempi di consegna contattare il nostro servizio clienti.

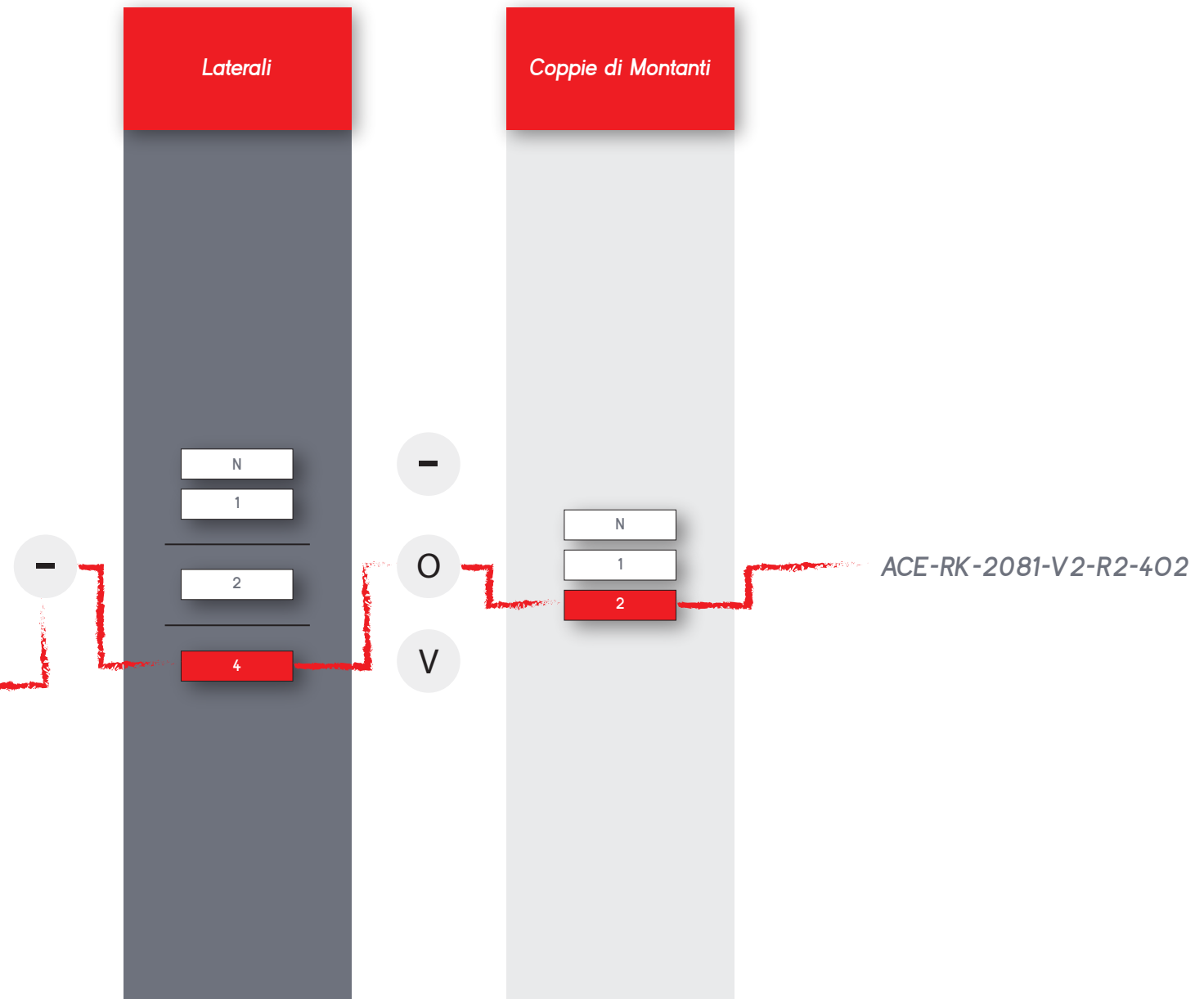

N: Nessun Pannello Laterale
1-: 1 Pannello Pieno
2-: 2 Pannelli Pieni
2O/V: 1 Pannello Diviso
4O/V: 2 Pannelli Divisi

Codici rack ACE

Porta Anteriore



Porta Posteriore



Pannelli Lateral



La linea di rack e accessori Fiore conta più di 10.000 combinazioni possibili, le tabelle che seguono permettono l'identificazione del codice prodotto e del relativo codice MTL.

Codice esempio: **ACE-RK-2081-V2-R2-4O2**

ACE-RK: Radice

2081: rack 2000*800*1000 - 42 He

V2: Doppia porta in vetro anteriore

R2: Doppia porta con retina posteriore

4O: Lateral entrambi divisi a metà orizzontalmente

2: 2 coppie di montanti

ALTEZZA	He
1200	24
1500	30
1800	38
2000	42
2200	46

Per qualsiasi tipologia o soluzione customizzata contattare il nostro servizio clienti.



ACE-RK-hhlp-V1-PN-2-2

Vista Frontale



Vista Posteriore



ALTEZZA (hh)	LARGHEZZA (l)	PROFONDITÀ (p)			
		600	800	1000	1200
1200	600	12187	12827	18824	22193
1500	600	12190	12193	18827	22194
1800	600	12199	12202	12196	22195
2000	600	12217	12220	12214	21547
2200	600	12235	12238	12232	22196
1200	800	13754	12590	18823	22188
1500	800	12600	18825	18826	22189
1800	800	12208	12211	12205	22190
2000	800	12226	12229	12223	22191
2200	800	12244	12247	12241	22192

ACE-RK-hhlp-V1-M1-2-2

Vista Frontale



Vista Posteriore



ALTEZZA (hh)	LARGHEZZA (l)	PROFONDITÀ (p)			
		600	800	1000	1200
1200	600	12047	25189	18924	-
1500	600	12048	12049	32016	-
1800	600	12051	12052	12050	19171
2000	600	12057	12058	12056	19178
2200	600	12063	12064	12062	19176
1200	800	25019	-	-	-
1500	800	27217	33972	38647	-
1800	800	12054	12055	12053	19174
2000	800	12060	12061	12059	19170
2200	800	12066	12067	12065	19180

Vista Frontale Vista Posteriore



ACE-RK-hhlp-M1-M1-2-2

ALTEZZA (hh)	LARGHEZZA (l)	PROFONDITÀ (p)			
		600	800	1000	1200
1200	600	12806	15961	-	-
1500	600	13370	13704	-	-
1800	600	49134	-	-	-
2000	600	-	13703	-	-
2200	600	-	49135	-	-
1200	800	-	19673	-	-
1500	800	-	-	-	-
1800	800	-	-	-	-
2000	800	-	14774	-	-
2200	800	-	-	-	-

Vista Frontale Vista Posteriore



ACE-RK-hhlp-M1-PN-2-2

ALTEZZA (hh)	LARGHEZZA (l)	PROFONDITÀ (p)			
		600	800	1000	1200
1200	600	15138	27239	-	-
1500	600	31843	21869	-	-
1800	600	14823	38696	-	-
2000	600	13374	51339	-	-
2200	600	13399	-	-	-
1200	800	-	29280	-	-
1500	800	-	19059	-	-
1800	800	32531	21582	-	-
2000	800	33558	15139	25865	-
2200	800	-	20925	25809	-

Vista Frontale Vista Posteriore



ACE-RK-hhlp-R1-M1-2-2

ALTEZZA (hh)	LARGHEZZA (l)	PROFONDITÀ (p)			
		600	800	1000	1200
1200	600	-	-	-	-
1500	600	-	-	-	-
1800	600	-	-	-	-
2000	600	-	-	20108	-
2200	600	-	-	-	-
1200	800	-	-	36639	-
1500	800	-	-	-	-
1800	800	-	-	-	-
2000	800	-	-	-	-
2200	800	-	-	-	-

Vista Frontale Vista Posteriore



ACE-RK-hhlp-R1-R1-2-2

ALTEZZA (hh)	LARGHEZZA (l)	PROFONDITÀ (p)			
		600	800	1000	1200
1200	600	12186	12662	21406	25623
1500	600	12189	12192	23659	-
1800	600	12198	12201	12195	22200
2000	600	12216	12219	12213	22201
2200	600	12234	12237	12231	22202
1200	800	-	26817	24687	25624
1500	800	25966	27664	19637	42649
1800	800	12207	12210	12204	22197
2000	800	12225	12228	12222	22198
2200	800	12243	12246	12240	22199

ACE-RK-hhlp-R1-PN-2-2

Vista Frontale Vista Posteriore



ALTEZZA (hh)	LARGHEZZA (l)	PROFONDITÀ (p)			
		600	800	1000	1200
1200	600	15161	25203	21424	-
1500	600	13950	18778	24475	-
1800	600	14014	27775	17931	-
2000	600	17579	19487	13366	-
2200	600	-	42180	26098	-
1200	800	-	27792	18913	-
1500	800	-	25005	34138	-
1800	800	12861	21656	13830	-
2000	800	13701	13391	13731	32296
2200	800	-	28577	13683	-

ACE-RK-hhlp-R1-R2-2-2

Vista Frontale Vista Posteriore



ALTEZZA (hh)	LARGHEZZA (l)	PROFONDITÀ (p)			
		600	800	1000	1200
1200	600	-	-	33863	-
1500	600	-	-	-	-
1800	600	-	-	13669	23643
2000	600	-	17580	13586	23644
2200	600	-	-	21872	23645
1200	800	-	-	-	-
1500	800	-	37793	-	-
1800	800	-	36863	12631	23641
2000	800	-	13371	12630	21816
2200	800	-	14169	13328	23642



ACE-RK-hhlp-R2-R1-2-2

ALTEZZA (hh)	LARGHEZZA (l)	PROFONDITÀ (p)			
		600	800	1000	1200
1200	600	-	-	27254	-
1500	600	-	-	-	-
1800	600	-	-	21871	-
2000	600	26711	-	-	-
2200	600	-	-	21287	-
1200	800	-	-	-	-
1500	800	-	-	42048	-
1800	800	26713	-	-	-
2000	800	51199	-	18076	-
2200	800	24432	-	15825	48558



ACE-RK-hhlp-R2-R2-2-2

ALTEZZA (hh)	LARGHEZZA (l)	PROFONDITÀ (p)			
		600	800	1000	1200
1200	600	34193	-	27572	-
1500	600	13794	-	38082	-
1800	600	38995	-	24353	23649
2000	600	13793	38974	14174	23650
2200	600	-	-	14862	23651
1200	800	-	28751	24143	43640
1500	800	-	42647	32158	-
1800	800	26715	37792	16762	23646
2000	800	12754	17684	13857	23647
2200	800	-	15163	13792	23648



ACE-RK-hhlp-NN-NN-2-2

ALTEZZA (hh)	LARGHEZZA (l)	PROFONDITÀ (p)			
		600	800	1000	1200
1200	600	15830	-	-	-
1500	600	17582	15287	-	-
1800	600	17583	17585	17590	-
2000	600	13949	13529	15137	-
2200	600	17584	13956	17591	-
1200	800	-	-	-	-
1500	800	-	-	41729	-
1800	800	17586	17589	17592	41728
2000	800	17587	16747	13326	-
2200	800	17588	14277	16748	-

Condizionatori a Tetto

I condizionatori da tetto serie TOP coprono potenze da 330 fino a 5200 Watt.

Condizionatori aria-aria senza necessità di impianti idraulici per scarico condensa.

Montaggio a tetto con 4 viti. Temperatura di regolazione da +25° a +45°.

Display digitale con possibilità di impostare Set Point della temperatura.

Grazie alla gestione del flusso d'aria in ambiente è possibile montare le macchine anche in spazi ravvicinati senza influire sulla resa del condizionatore e dar luogo a riprese d'aria calda.

Grazie alla elevata distanza tra aspirazione e mandata si evitano cortocircuiti d'aria fredda, senza necessità di montare ingombranti convogliatori.

Il percorso dell'aria di ripresa garantisce che non si possa formare condensa sul tetto del Rack. Consigliato per installazioni su Rack Server in ambiente Indoor con larghezza 600 e 800, a differenza dei condizionatori da parete che sono consigliati solo sui Rack larghi 800 al fine di mantenere un corretto flusso d'aria.

Colore standard delle macchine RAL 7035, consigliabile richiedere il Rack del medesimo RAL.

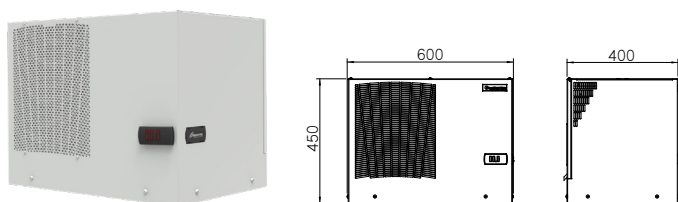
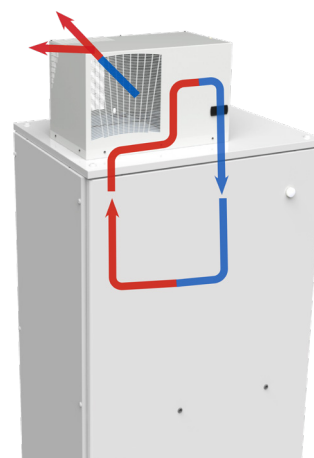

CODICE FIORE	MTL	DESCRIZIONE
RCK-AC-CN-T-330W-N	26263	Cond. da tetto 330W alimen. 230-1-50/60 da interno
RCK-AC-CN-T-600W-N	26264	Cond. da tetto 600W alimen. 230-1-50/60 da interno
RCK-AC-CN-T-1400W-N	26266	Cond. da tetto 1400W alimen. 230-1-50/60 da interno
RCK-AC-CN-T-2000W-N	26267	Cond. da tetto 2000W alimen. 230-1-50/60 da interno
RCK-AC-CN-T-2700W-N	26268	Cond. da tetto 2700W alimen. 230-1-50/60 da interno
RCK-AC-CN-T-3800W-N	26269	Cond. da tetto 3800W alimen. 230-1-50/60 da interno

CODICE MTL	FIORE		26263	26264	26266	26267	26268	26269
TENSIONE NOMINALE	V. ~		230 . 1	230 . 1	230 . 1	230 . 1	230 . 1	230 . 1
FREQUENZA NOMINALE	Hz		50/60	50/60	50/60	50/60	50/60	50/60
POTENZA FRIGORIFERA	L35/L35	W	330	600	1400	2000	2700	3800
POTENZA FRIGORIFERA	L35/L50	W	270	510	1170	1700	2300	2700
POTENZA ASSORBITA	L35/L50	W	240	411	950	1200	1580	2000
CORRENTE ASSORBITA	CE L35/L35	A	1.4	2.2	5.2	5.7	7	9
CORRENTE DI AVVIAMENTO	CE	A	5	16	17	22	38	38
TARATURA DEL DISPOSITIVO DI PROTEZIONE	CE	A	4	4	8	8	12	16
T INTERNE DI FUNZIONAMENTO	min./max.	°C	+25/+45	+25/+45	+25/+45	+25/+45	+25/+45	+25/+45
T ESTERNE DI FUNZIONAMENTO	min./max.	°C	+20/+55	+20/+55	+20/+55	+20/+55	+20/+55	+20/+55
GRADO DI PROTEZIONE CIRCUITO INTERNO	CE	IP	54	54	54	54	54	54
PRESSIONE SONORA ESTERNA		dB(A)	60	63	58	62	77	77
PESO		kg	17	29.5	48	51.5	74.5	76.5



Condizionatori a Parete

Condizionatori da parete che possono essere sia Indoor che Outdoor.

I condizionatori aria-aria per installazioni in ambienti Indoor hanno una capacità frigorifera ad ampio range da 360 fino a 5600 Watt di potenza.

Le unità sono disponibili in 115-230 V e 400-460 V.

Display digitale con possibilità di impostazione del Set Point della temperatura.

Consigliati su Rack con larghezza 800 con possibilità di installare deflettori d'aria in lamiera zincata per poter migliorare i flussi d'aria calda e fredda, non compatibili con Rack larghi 600.

I condizionatori aria-aria per installazioni in

ambienti Outdoor offrono una ampia gamma di potenze per soddisfare le diverse esigenze di condizionamento di shelter, Rack per telecomunicazioni, distributori di energia, ecc..

Sono in grado di funzionare a basse temperature esterne da -20° a +55°.

Ampio range di potenza da 360 fino a 5600 Watt, unità disponibili in 115-230 V e 400-460 V.

Possibilità di applicazione display, non compreso, all'interno del Rack.

Consigliato per Rack larghi 800.

Colore standard delle macchine RAL 7035, consigliabile richiedere il Rack del medesimo RAL.

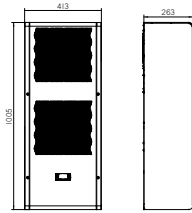
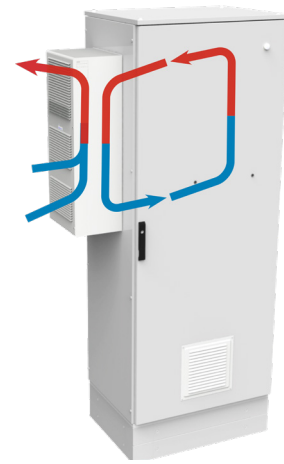

Modello Indoor

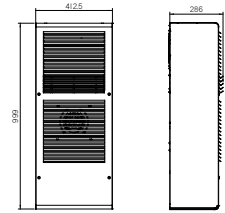

Modello Outdoor

CODICE FIORE	MTL	DESCRIZIONE
RCK-AC-CN-PL360W-I-N	26256	Cond. da int x lat. 360-380W
RCK-AC-CN-PL550W-I-N	26257	Cond. da int x lat. 550-580W
RCK-AC-CN-PL850W-I-N	26258	Cond. da int x lat. 850-900W
RCK-AC-CN-PL1100W-I-N	26259	Cond. da int x lat. 1000-1150W
RCK-AC-CN-PL1500W-I-N	26260	Cond. da int x lat. 1500-1600W
RCK-AC-CN-PL2100W-I-N	26261	Cond. da int x lat. 2100-2200W
RCK-AC-CN-PL2550W-I-N	32534	Cond. da int x lat. 2550-2750W
RCK-AC-CN-PL3000W-I-N	26199	Cond. da int x lat. 3000-3150W
RCK-AC-CN-PL4000W-I-N	26262	Cond. da int x lat. 4000-4100W

CODICE FIORE	MTL	DESCRIZIONE
RCK-AC-CN-PL550W-E-N	26270	Cond. da est. x lat. 550-580W
RCK-AC-CN-PL850W-E-N	26271	Cond. da est. x lat. 850-900W
RCK-AC-CN-PL1100W-E-N	26272	Cond. da est. x lat. 1000-1150W
RCK-AC-CN-PL1500W-E-N	26273	Cond. da est. x lat. 1500-1600W
RCK-AC-CN-PL2100W-E-N	26274	Cond. da est. x lat. 2100-2200W
RCK-AC-CN-PL4000W-E-N	26275	Cond. da est. x lat. 4000-4100W

26257	26258	26259	26261	32534	26199	26270	26271	26272	26273	26274	26275
230 . 1	230 . 1	230 . 1	230 . 1	230 . 1	230 . 1	230 . 1	230 . 1	230 . 1	230 . 1	230 . 1	230 . 1
50/60	50/60	50/60	50/60	50/60	50/60	50/60	50/60	50/60	50/60	50/60	50/60
550/580	850/900	1100/1150	2100/2200	2550/2750	3000/3150	550/580	850/900	1100/1150	1500/1600	2100/2200	4000/4100
410/430	620/700	840/890	1750/1850	2000/2200	2400/2600	410/430	620/700	840/890	1200/1280	1750/1850	3000/3300
320/390	420/600	510/650	1120/1240	1050/1300	1100/1370	320/390	420/600	510/650	750/825	1120/1240	1730/1950
1.4/1.6	2.6/2.7	2.5/3.0	4.8/5.5	3.9/5.0	5.0/6.2	1.4/1.6	2.6/2.7	2.5/3.0	3.9/4.3	4.8/5.5	8.2/9.4
7.5	20	20	34	36	36	7.5	20	20	28	34	42
4	6	6	10	8	8	4	6	6	8	10	16
+25/+45	+25/+45	+25/+45	+25/+45	+25/+45	+25/+45	+25 / +45	+25 / +45	+25 / +45	+25 / +45	+25 / +45	+25 / +45
+20/+55	+20/+55	+20/+55	+20/+55	+20/+55	+20/+55	-20 / +55	-20 / +55	-20 / +55	-20 / +55	-20 / +55	-20 / +55
54	54	54	54	54	54	54	54	54	54	54	54
60	64	65	66	69	67	60	64	65	65	66	67
17	27	44	48	65	75	23	27	44	46	48	80

Condizionatori a sistema chiuso

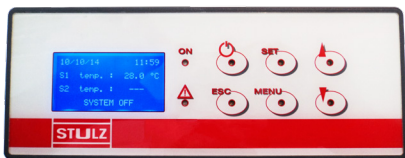

I Data Center ad alta densità producono una sempre maggiore potenza di calcolo su superfici sempre più ristrette, originando carichi termici molto concentrati. Per assicurare l'affidabilità delle apparecchiature IT è necessario un adeguato sistema di condizionamento. Fiore propone le unità Prodigy come risposta ideale ai requisiti dei moderni Data Center, in termini di:

Flessibilità:

Le ridotte dimensioni li rendono adatti a Rack di qualsiasi altezza a partire da 42U. La disponibilità di due tipologie di raffreddamento (CW - Chilled Water e DX - Direct Expansion) combinata con varie capacità frigorifere li rende adatti sia alle piccole sale server che ai grandi Data Center. Possibilità di inserimento in strutture ad architettura: aperta o chiusa. Possibilità di passaggio delle tubazioni frigorifere o idrauliche dall'alto o dal basso.

Scalabilità:

La struttura modulare delle unità Prodigy può essere facilmente integrata nel layout degli armadi Rack. Questa caratteristica consente di aumentare la potenza di calcolo rapidamente e senza dover alterare la struttura esistente.

Architettura Chiusa:

Questa configurazione è adatta sia per "self contained" Data Center che per Rack ad alta densità. Il calore generato dai server resta all'interno del Rack e viene smaltito senza esser immesso nell'ambiente esterno.

Le unità Prodigy sono dotate di Ventilatori EC a commutazione elettronica, optional sulle versioni RAC, RAW e RCM, e standard su RAWEO. Il controllo elettronico regola la velocità dei ventilatori, azionati da motori a risparmio energetico. I ventilatori EC reagiscono in continuo ai cambiamenti di sistema, mantenendo la massima efficienza in ogni situazione.

Per monitorare le vostre applicazioni in ogni parte del mondo, STULZ ha progettato e sviluppato SEC.blue, il nuovo regolatore elettronico in grado di gestire tutti i componenti delle unità incluse le opzioni disponibili.

Preinstallate nel controllore sono disponibili diverse funzioni:

- Monitoraggio tramite pagina web, con funzioni di allarmistica tramite email.
- Sequencing, per gestire automaticamente fino a 10 refrigeratori / condensatori in 5 differenti aree di lavoro.
- Ridondanza dei componenti, con attivazione in base alle ore di lavoro effettuate.
- Unloading, per mantenere il condizionatore attivo anche ad alte temperature ambiente.
- Sistema di sicurezza antigelo, per garantire la continua protezione dell'unità.

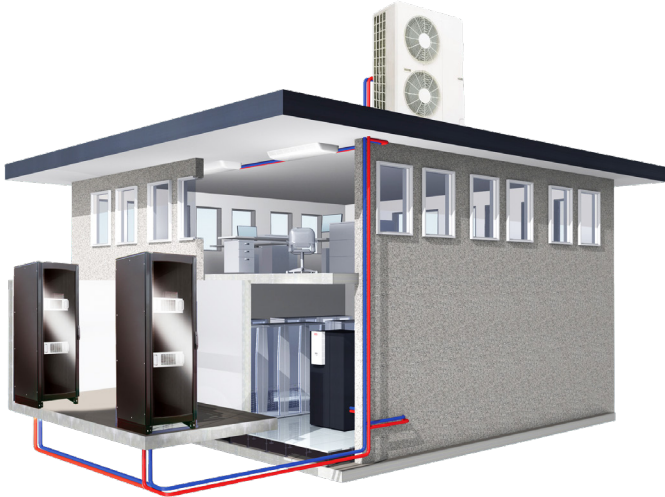

Le unità Prodigy DX (architettura aperta e chiusa) sono la soluzione ottimale per Data Center di qualsiasi dimensione. Il carico termico assorbito dal gas refrigerante è rilasciato nell'ambiente esterno tramite unità motocondensanti, con capacità di raffreddamento da 4kW fino a 20 kW.

Le unità Prodigy ad espansione diretta sono dotate di:
Fan Hot Swap su barra "multi-switch".

Sonde di temperatura sull'aria di ritorno e di mandata.

Velocità dei ventilatori variabile a seconda della differenza tra temperatura aria di ritorno e di mandata.

Sensore di umidità per la modalità deumidificazione.

L'unità motocondensante esterna ha capacità modulante con compressore ad inverter.

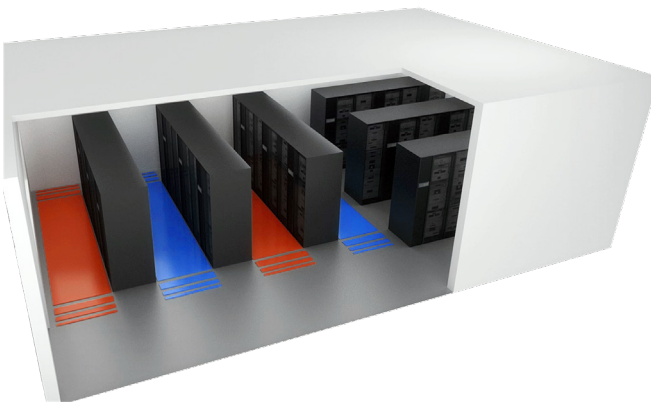

Le unità Prodigy RAW utilizzano acqua refrigerata, prodotta da un chiller interno o esterno, mentre, in caso di sistemi provvisti di Free Cooling, è l'aria esterna che raffredda l'acqua tramite uno scambiatore di calore.

Con questo sistema il periodo di utilizzo di elementi ad alto dispendio energetico, come il compressore, è radicalmente ridotto.

Le unità Prodigy sono particolarmente adatte a sistemi con Free Cooling, grazie alle elevate performance nello smaltimento dei carichi termici. L'efficiente batteria di scambio dell'unità consente un raffreddamento efficace anche ad alte temperature di entrata dell'acqua (fino a 15°C), permettendo di massimizzare l'utilizzo del Free Cooling.

Fiore è in grado di fornire soluzioni ad Isola o Container grazie alla pluriennale esperienza dei suoi collaboratori interni.



Le unità Prodigy DX sono anche disponibili in una versione provvista di compressore installato a bordo macchina.

Il compressore EC, dotato di motore brushless, è regolato in continuo da un inverter a bordo macchina. Ciò consente una perfetta corrispondenza tra la capacità frigorifera ed il carico termico reale.

La Valvola ad espansione elettronica migliora le prestazioni e l'efficienza del sistema di condizionamento grazie ad un controllo preciso e puntuale della portata e della pressione del gas refrigerante.

Le unità RCM vengono abbinate ad un condensatore remoto.

Filtro di protezione G4 a Zig-Zag in struttura metallica (lavabile)

5 ventilatori EC a commutazione elettronica, che reagiscono in continuo alle variazioni dei requisiti di potenza.

I ventilatori EC sono controllabili indipendentemente uno dall'altro.

Le unità RCM, come le altre unità della linea Prodigy, possono essere configurate per avere la mandata dell'aria sia frontale che laterale.

Impianto Closed Loop

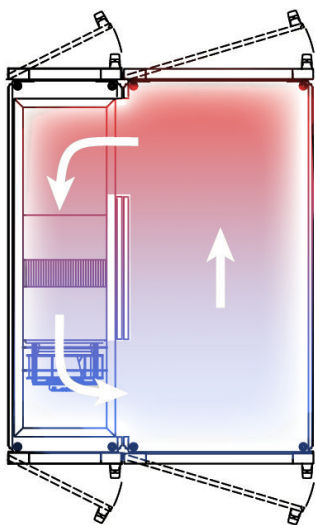

SISTEMA DI RAFFREDDAMENTO IN RACK – (closed loop).

I Racks sono dotati di porte a chiusura stagna per il contenimento dell'aria di raffreddamento. L'unità Prodigy IROW DX invia l'aria filtrata e raffreddata nella parte anteriore del Rack da dove le apparecchiature elettroniche aspirano l'aria necessaria al loro raffreddamento. Grazie al sistema "chiuso" di raffreddamento, le apparecchiature elettroniche contenute nei Racks non necessitano di ventole per la circolazione dell'aria di raffreddamento. Nella parte posteriore del Rack l'aria calda viene aspirata nuovamente dall'unità Prodigy IROW DX che ripeterà il ciclo di raffreddamento.

Composizione:

Il sistema IROW DX configurazione ad espansione GAS consente la seguente configurazione: Condizionatore Prodigy IROW DX + Motocondensante esterna di varie potenze.

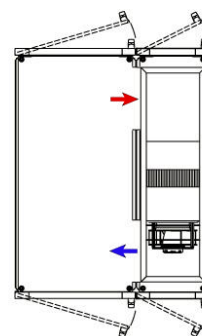
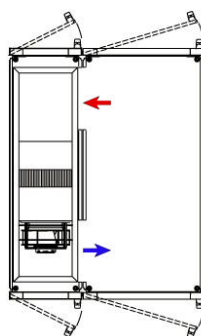
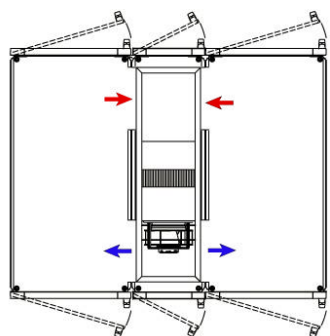

I Rack Fiore per applicazione Data Center sono stati progettati per rispondere al meglio ai requisiti richiesti, sono eseguiti con una struttura elettrosaldata con grado di protezione IP55, grazie alla coibentazione interna, oltre che a diminuire le problematiche relative ad una eccessiva condensazione interna dovuta a una differenza importante tra la temperatura interna dei Racks e quella ambientale, abbattano notevolmente la rumorosità degli apparati installati all'interno degli stessi, rendendo l'ambiente più confortevole in caso di presenza di operatori IT.

I Rack sono comprensivi di:

- Porta anteriore vetro temperato (coibentata sui fianchi vetro).
- Porta posteriore cieca in metallo (coibentata).
- Pannelli laterali asportabili coibentati.
- Tetto e/o fondo con apertura ingresso cavi a spazzola.
- Elettroserrature (anteriore e posteriore) per comando apertura automatica delle porte in caso di sovratemperatura (comprensivi di cassetteria per collegamento ad unità di monitoring Interceptor Pro).
- Deflettori aria per Racks alti 2000mm (installati tra i Rack e l'unità di raffreddamento).
- Kit di riduzione a 19" comprensivo di cave da 2U 19" per eventuale installazione di pannelli/apparati.
- Piastre di chiusura amovibili 2U 19" per cave montanti verticali anteriori

Fiore vanta un'esperienza quinquennale nella gestione delle soluzioni per Data Center, con clienti di rilievo e spessore tra cui multinazionali e grandi marchi affermati sul territorio.

Monitoraggio



CODICE	MTL	DESCRIZIONE
JAC-ISPROUK02	21090	InterSeptor PRO 8-port (2) - inclusi due sensori temperatura / umidità
JAC-ISRACK	20884	KIT STAFFA 19" RACK 1HE

CODICE	MTL	DESCRIZIONE
JAC-IS3WD4US	21092	SENSORE ACQUA - CAVO DA 3 mt.
JAC-ISSS4	21093	SENSORE SICUREZZA - CAVO DA 4mt.
JAC-ISSD4	20883	SENSORE FUMO - CAVO DA 4mt.
JAC-ISVS4	24615	SENSORE VOLTAGGIO - CAVO DA 4mt.
JAC-ISTH	21091	SENSORE TEMPERATURA/UMIDITÀ - CAVO DA 2mt.

Configurazione BASE consigliata:

JAC-ISPROUK02 + JAC-ISSD4 + ZCC-AC-ANTINC19-CO2

Interseptor Pro è un avanzato sistema di monitoraggio delle condizioni ambientali per Data Center e Rack in grado di allertare velocemente guasti alla climatizzazione o altri generi di eventi critici che dovessero manifestarsi.

Inoltre Interseptor Pro consente elaborazioni ed analisi grafiche sulla temperatura e l'umidità che ne permettono non solo la supervisione dello stato delle cose ma anche l'individuazione degli eventuali punti critici della climatizzazione da migliorare.

Progettato per una facile installazione ed utilizzo, Interseptor Pro è disponibile in tre modelli: a 8 sensori, a 16 sensori oppure a 24 sensori.

Sensori

Sensore acqua Jacarta

Il sensore acqua di Jacarta per InterSeptor Pro usa un cavo avanzato che individua le perdite di acqua per tutta la sua lunghezza. Questo cavo sensore può essere fornito di 3 o 18 metri con cavo interfaccia di 4 metri.

Sensore Sicurezza Jacarta

Il sensore Sicurezza di InterSeptor Pro è un contatto magnetico e viene utilizzato per individuare l'apertura di porte, Rack e sportelli.

Sensore Fumo Jacarta

Il sensore di Fumo per InterSeptor Pro è una unità ionizzata che può essere posizionata nei Data Center o sale macchine per ottenere in anticipo segnalazioni di fumo, anche grazie alla segnalazione acustica ottenuta da una campanella azionata e collegata ad un InterSeptor Pro. Questo sensore può essere collegato via cavo interfaccia di 4 o 18 mt.

Sensore Voltaggio Jacarta

Questo sensore viene solitamente usato per monitorare interruzioni e picchi di tensione direttamente dalle prese. Non appena InterSeptor rileva la mancanza di tensione, lo stesso lancia un allarme. Il sensore viene fornito con un cavo interfaccia da 4 o 18 mt.

Jacarta è in grado di fornire cavi di varie metrature per tutti i sensori previsti.

Sistema Antincendio

Il sistema antincendio 19" Gloria è un sistema progettato per lo spegnimento automatico di un eventuale incendio che può svilupparsi all'interno di un sistema Racks per Data Center.

Il modulo da 19", inserito nella parte superiore del Rack, in caso di principio d'incendio, per mezzo di un sensore di fumo, sarà in grado di attivare la scarica del gas Co2, che estinguerà il fuoco senza lasciare residui dannosi per le apparecchiature.

Disponibile con 1 o 2 bombole a seconda della volumetria dei Racks.



CODICE	MTL	DESCRIZIONE
ZCC-AC-ANTINC19-CO1	26372	IMPIANTO ANTINCENDIO AUTOMATICO 19" A CO2 CON 1 BOMBOLA DA 750gr
ZCC-AC-ANTINC19-CO2	26373	IMPIANTO ANTINCENDIO AUTOMATICO 19" A CO2 CON 2 BOMBOLE DA 750gr





RACK IP 55/65

Rack ad alta protezione	28
Rack IP 55/65	29
Rack a pavimento	30
Rack a parete	31
Cosa ordinare	32
Accessori	33

Rack ad Alta Protezione

Rack IP 55/65 assicurano la massima protezione in condizioni estreme (esterno, ambienti pericolosi, ambienti marittimi), ideali per proteggere tutti i dispositivi di rete da polvere, sabbia, liquidi come pioggia e neve. Tutte le porte e tutti i pannelli laterali sono realizzati con chiusura a guarnizione eseguita a macchina con schiuma poliuretana bi-componente, a differenza di numerose soluzioni in commercio che sfruttano l'applicazione adesiva. Tutti i Rack IP 55/65

hanno una presa d'aria sul laterale per garantire il ricambio dell'aria, in aggiunta si può installare una o più ventole sul tetto per garantire un flusso d'aria forzato e una temperatura interna controllata. Le ventole aggiuntive sono rese IP 55/65 dallo speciale tetto che oltre a garantire la chiusura stagna, fornisce una migliore robustezza a tutta la struttura.

GRADO DI PROTEZIONE CONTRO L'INGRESSO DI OGGETTI SOLIDI	GRADO DI PROTEZIONE CONTRO L'INGRESSO DI LIQUIDI		
	PROTETTO DA SPRUZZI D'ACQUA DA QUALSIASI DIREZIONE	PROTETTO DA GETTI D'ACQUA POMPATI DA QUALSIASI DIREZIONE	PROTETTO CONTRO FORTI GETTI D'ACQUA DA QUALSIASI DIREZIONE E ACQUA DI MARE
PROTEZIONE CONTRO POLVERE TALE DA NON INTERFERIRE CON IL FUNZIONAMENTO DEL DISPOSITIVO.	IP54	IP55	IP56
COMPLETAMENTE ERMETICO CONTRO L'INGRESSO DI POLVERI E FUMI	IP64	IP65	IP66



IP (International Protection) standard internazionale IEC 60529, classifica e valuta il grado di protezione fornito da involucri meccanici e quadri elettrici contro l'intrusione di particelle solide (es. polvere) e l'accesso di liquidi. E' pubblicata dalla Commissione Elettrotecnica Internazionale (IEC).

CODICE IK	PROTEZIONE IMPATTI	IMPATTO EQUIVALENTE
IK 07	Resistente agli impatti con una energia massima di 2,00 J	Caduta di un corpo di 500g da 40cm di altezza
IK 08	Resistente agli impatti con una energia massima di 5,00 J	Caduta di un corpo di 1.7kg da 29.5cm di altezza
IK 09	Resistente agli impatti con una energia massima di 10,00 J	Caduta di un corpo di 5kg da 20cm di altezza
IK 10	Resistente agli impatti con una energia massima di 20,00 J	Caduta di un corpo di 5kg da 40cm di altezza



IK secondo la norma IEC EN 62262 indica i gradi di protezione contro impatti meccanici esterni.

A fianco la foto della macchina schiumatrice di Fiore. Da anni in servizio, offre una qualità di applicazione elevata e di gran lunga più affidabile delle soluzioni adesive. Macchinario automatico programmabile in grado di disegnare il profilo della guarnizione sui pannelli con gran precisione e senza alcuna interruzione. E' possibile inoltre gestire a piacimento la larghezza e l'altezza dalla schiumatura. La soluzione utilizzata è una schiuma poliuretana bi-componente, come prevede la norma: EN 60529. Sempre a fianco si può notare il dettaglio della schiumatura applicata su una porta di un Rack. Colpisce l'estrema precisione e pulizia del lavoro, necessarie per garantire i gradi di IP richiesti anche nel tempo.

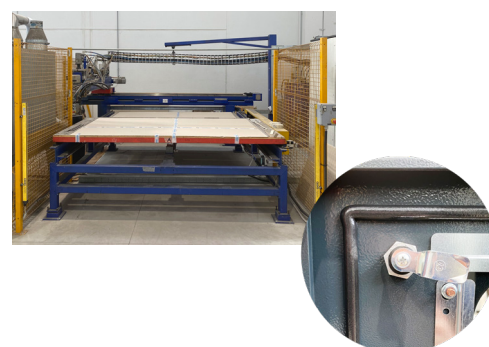

Rack IP 55/65



Rack a Pavimento



Rack a Parete

Soluzione Rack FIORE IP 55/65: Rack a pavimento e Rack a parete. Consegna in 8 giorni lavorativi. Entrambe le strutture sono composte da 4 montanti saldati su fondo e cappello che danno origine a una struttura rigida e solida con lamiera di spessore 15/decimi. Possibilità di applicazione di porte: vetro, metallo e cieche, su fronte o retro. Verniciatura a polvere epossidica da esterno.

Entrambe le soluzioni godono di 3 versioni: Areazione naturale tramite monoblocco con bocche di lupo e filtri sul laterale. Areazione forzata tramite ingresso aria dal monoblocco con bocche di lupo e filtri sul laterale ed estrazione tramite ventola sulla parte superiore del tetto. Areazione tramite condizionatori aria-aria con potenze da 350watt a 3800 watt senza alcun circuito esterno idraulico. Entrambe le soluzioni possono essere realizzate completamente in acciaio INOX AISI 304 su richiesta.

L'esperienza di Fiore

Centro Commerciale Carosello a Carugate (MI). Questo progetto è uno dei più vecchi realizzati da Fiore, vede installati diversi Rack IP 55 su tutta l'ampiezza del tetto. A distanza di 10 anni la soluzione è tutt'ora in servizio e nel tempo non ha mai richiesto interventi di manutenzione o sostituzioni.



Uno degli ultimi lavori a livello cronologico di Fiore, ha previsto l'installazione di Rack in acciaio INOX RAL 9010 all'esterno di uno dei Porti più grandi del Sud Italia. L'acciaio INOX rappresenta la soluzione ideale per ambienti marittimi. Inoltre, in questo caso, sono stati installati anche condizionatori professionali per far fronte all'elevate temperature che si raggiungono nei periodi estivi.



Rack a pavimento

Soluzione Rack a pavimento ideale per esigenze di capienza elevate. Tutti i nostri Rack sono personalizzabili nelle tre dimensioni come più necessario. Caratteristica comune è la possibilità di sganciare tutte le facciate laterali e porte, grazie a perni e schiumatura su ogni lato.

Sotto si nota il dettaglio dell'angolo alto del Rack visibile grazie alla porta aperta a 180°. Si apprezzano i dettagli del montante zincato e del fissaggio in battuta del vetro fumè. Immagine generale del Rack con porta vetro e presa per il ricircolo dell'aria laterale.

I 3 pannelli laterali sfruttano una chiusura a quarto di giro su 6 punti della struttura. La porta anteriore, invece, sfrutta una chiusura a

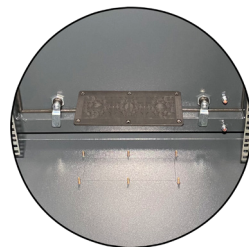

cariglione su 4 punti. Entrambe le soluzioni sono state studiate e realizzate per garantire la protezione IP più elevata e duratura possibile mantenendo costi contenuti.

L'ingresso dell'aria per il ricircolo è garantito dalla bocchetta laterale che fornisce una apertura nella scocca ermetica, non andando ad inficiare il grado di protezione IP.

Sul fondo di ogni Rack sono già predisposti gli attacchi per una membrana passacavo anch'essa IP 55/65 e 4 inserti ciechi saldati al fondo che permettono un'installazione veloce e comoda di 4 piedini regolabili o 4 ruote, disponibili di diversa portata.



Versione del Rack a pavimento con aggiunta di ventola e tetto specifico per fuoriuscita di aria ma garanzia di IP 55/65.



Rappresentazione del circolo dell'aria all'interno del Rack: pescaggio di aria fredda dal basso ed espulsione forzata di quella calda dall'alto.



Esploso della composizione del tetto e gruppo ventole, fino a un max di 3 per gruppo.

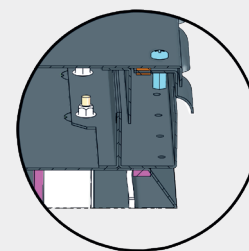

Render del bordo che garantisce la protezione IP 55/65, permettendo però il passaggio dell'aria.

Rack a Parete

Soluzione Rack a parete ideale per spazi di installazione ristretti ed esigenze di capienza moderate. Molto versatile e facile da installare, offre una soluzione efficace e rapida allo stesso tempo. Tutti i Rack sono personalizzabili nelle tre dimensioni e interamente smontabili nelle 4 facciate laterali.

A fianco si nota il dettaglio dell'angolo alto del Rack che comprende la porta aperta a 180°. Si apprezzano i dettagli del montante zincato e del fissaggio in battuta del vetro fumè. La porta vetro anteriore sfrutta una chiusura su 3 punti con quarto di giro. I 3 laterali, invece, sfruttano la chiusura su 6 punti della struttura, non avendo le cerniere. Entrambe le soluzioni sono state studiate e realizzate per garantire la protezione IP più elevata e duratura possibile, mantenendo costi contenuti.

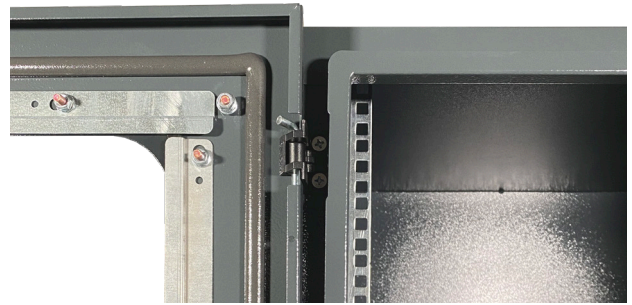

L'ingresso dell'aria per il ricircolo è garantito dalla bocchetta laterale che fornisce una apertura nella scocca ermetica, non andando ad inficiare il grado di protezione IP.

Sul fondo di ogni Rack sono già predisposti gli attacchi per una membrana passacavo anch'essa IP 55/65 e 4 inserti ciechi saldati al fondo che permettono un'installazione veloce e comoda di 4 piedini regolabili o 4 ruote, disponibili di diversa portata.



Immagine generale del Rack con porta vetro e presa per il ricircolo dell'aria laterale.



Versione del Rack a parete con aggiunta di ventola e tetto specifico per fuoriuscita di aria ma garanzia di IP 55/65.

Rappresentazione del circolo dell'aria all'interno del Rack: pescaggio di aria fredda dal basso ed espulsione forzata di quella calda dall'alto.

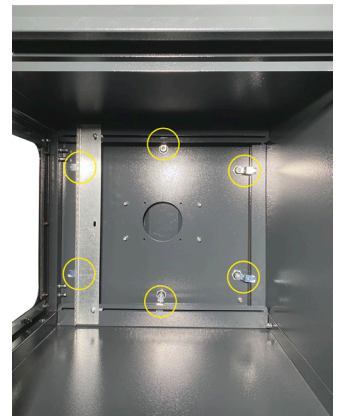
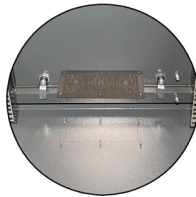
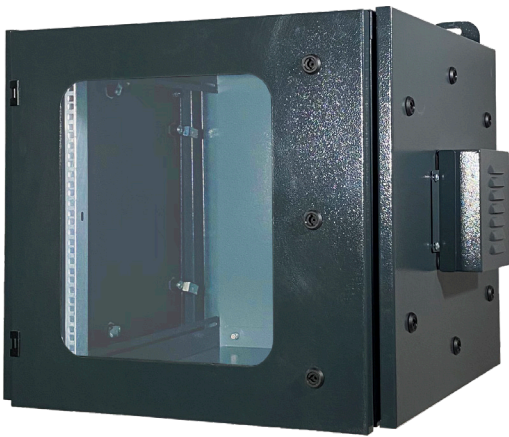
Dettaglio dell'aggancio diverso a muro: senza ventola e tetto specifico dall'alto, con ventola e tetto dai lati.

Cosa ordinare



Rack Tradizionale

Rack a pavimento disponibile in due versioni:

- 1: tradizionale
 - 2: con predisposizione per ventola di areazione forzata.
- Entrambe le versioni possono essere personalizzate nelle 3 dimensioni a piacimento.

DIMENSIONI DISPONIBILI		
HE	ALTEZZA (H)	CODICE
24	1200	12
30	1500	15
38	1800	18
42	2000	20
46	2200	22
LARGHEZZA (L)		CODICE
600		6
800		8
PROFONDITÀ (P)		CODICE
600		6
800		8
1000		1
1200		2



Rack con Tetto per ventola

RCP-AE-**xx****xx**-IP55E
RADICE H L P PROTEZIONE

RCP-AE-**xx****xx**-IP55E-V
RADICE H L P PROTEZIONE VENTOLA

RCP-AC-T-**x****X****x**
RADICE L P

Per l'acquisto del Rack con la predisposizione della ventola (RCP-AE-xxxx-IP55E-V) bisogna sempre allegare il codice del tetto corrispondente (RCP-AC-T-xXx). Infatti, la L e la P nei due codici devono essere identiche.

RCP-AE-**xx****xx**-IP65E
RADICE H L P PROTEZIONE

RCP-AE-**xx****xx**-IP65E-V
RADICE H L P PROTEZIONE VENTOLA

RCP-AC-T-**x****X****x**
RADICE L P

Per l'acquisto del Rack con la predisposizione della ventola (RCP-AE-xxxx-IP65E-V) bisogna sempre allegare il codice del tetto corrispondente (RCP-AC-T-xXx). Infatti, la L e la P nei due codici devono essere identiche.

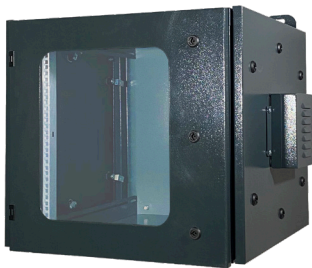

Rack Tradizionale

Rack a parete disponibile in due versioni:

- 1: tradizionale con attacco verticale.
 - 2: con predisposizione per ventola di areazione forzata con attacco orizzontale.
- Entrambe le versioni possono essere personalizzate in unità e profondità a piacimento. La larghezza disponibile è solo 600.

DIMENSIONI DISPONIBILI	
UNITÀ (HE)	CODICE
6	06
9	09
12	12
15	15
18	18
21	21
PROFONDITÀ (P)	
400	400
500	500
600	600

RCP-BX-**xx**-**xxx**-IP55E
RADICE He P PROTEZIONE

RCP-BX-**xx**-**xxx**-IP55E-V
RADICE He P PROTEZIONE VENTOLA

RCP-AC-T-**6****X****x**
RADICE L P

Per l'acquisto del Rack con la predisposizione della ventola (RCP-BX-xx-xxx-IP55E-V) bisogna sempre allegare il codice del tetto corrispondente (RCP-AC-T-6Xx). Infatti, la P nei due codici deve essere identica. La larghezza L è sempre 6, ovvero 600.

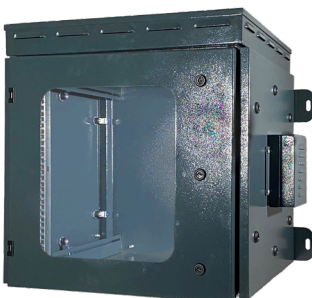

Rack con Tetto per ventola

RCP-BX-**xx**-**xxx**-IP65E
RADICE He P PROTEZIONE

RCP-BX-**xx**-**xxx**-IP65E-V
RADICE He P PROTEZIONE VENTOLA

RCP-AC-T-**6****X****x**
RADICE L P

Per l'acquisto del Rack con la predisposizione della ventola (RCP-BX-xx-xxx-IP55E-V) bisogna sempre allegare il codice del tetto corrispondente (RCP-AC-T-6Xx). Infatti, la P nei due codici deve essere identica. La larghezza L è sempre 6, ovvero 600.



Accessori



CODICE	MTL	DESCRIZIONE
ZZC-AC-MEMBR-43675	43663	Pannello con membrana passacavi per armadi IP 55/65 NERO - dim. 222x90mm





BOX

Serie BOX	36
Serie MAGIC	37
Serie GENIUS	38
Serie MINI GENIUS	39

Serie BOX

BOX è la serie di rack a parete destinata ai piccoli e medi cablaggi. Il rack viene fornito montato ma è facilmente apribile su 3 lati. L'installazione a muro è facile e veloce. L'ispezione interna è garantita dai fianchi completamente asportabili, in cui è possibile installare due ventole, una per lato, cod. RCK-AC-VE-300. Disponibili anche cornici per posizionamento a terra con piedini o ruote. Spessore lamiera 1,2mm. Colore RAL 7016 grigio antracite con finitura antigraffio. Porta vetro "Grigio Europa". Montanti zincati spessore 1,5mm regolabili in profondità.



Armadi rack serie BOX



CODICE	MTL	DESCRIZIONE	H x L x P	HE
BOX-RK-06-400	17658	BOX A MURO PORTA VETRO	334x600x400	6
BOX-RK-06-500	17659	BOX A MURO PORTA VETRO	334x600x500	6
BOX-RK-09-400	17660	BOX A MURO PORTA VETRO	467x600x400	9
BOX-RK-09-500	17661	BOX A MURO PORTA VETRO	467x600x500	9
BOX-RK-09-600	17662	BOX A MURO PORTA VETRO	467x600x600	9
BOX-RK-12-400	17663	BOX A MURO PORTA VETRO	600x600x400	12
BOX-RK-12-500	17664	BOX A MURO PORTA VETRO	600x600x500	12
BOX-RK-12-600	17665	BOX A MURO PORTA VETRO	600x600x600	12
BOX-RK-15-400	17666	BOX A MURO PORTA VETRO	734x600x400	15
BOX-RK-15-500	17667	BOX A MURO PORTA VETRO	734x600x500	15
BOX-RK-15-600	17668	BOX A MURO PORTA VETRO	734x600x600	15
BOX-RK-18-400	17669	BOX A MURO PORTA VETRO	868x600x400	18
BOX-RK-18-500	17670	BOX A MURO PORTA VETRO	868x600x500	18
BOX-RK-18-600	17671	BOX A MURO PORTA VETRO	868x600x600	18

Cornice da pavimento per serie BOX



CODICE	MTL	DESCRIZIONE
BOX-AC-46-P	18755	CORNICE PROF. 400 CON PIEDINI RAL 7016
BOX-AC-56-P	18756	CORNICE PROF. 500 CON PIEDINI RAL 7016
BOX-AC-66-P	18757	CORNICE PROF. 600 CON PIEDINI RAL 7016
BOX-AC-46-R	18752	CORNICE PROF. 400 CON RUOTE RAL 7016
BOX-AC-56-R	18753	CORNICE PROF. 500 CON RUOTE RAL 7016
BOX-AC-66-R	18754	CORNICE PROF. 600 CON RUOTE RAL 7016

Serie MAGIC



MAGIC è il rack da 19" a parete apribile a libro che consente di ospitare piccoli o medi cablaggi. L'ingresso cavi è gestito tramite piastra a tetto dotata di feritoie prelaserate su tutta la larghezza del rack, che permettono una notevole flessibilità di ingresso anche con canaline dirette.

Colore RAL 7016 grigio antracite con finitura antigraffio. Montanti anteriori rinforzati 1,5mm zincati. Porta vetro "Grigio Europa".



Immagine dell'apertura posteriore del rack MAGIC.



Dettaglio dei montanti posizionabili.

Rack a parete serie MAGIC

CODICE	MTL	DESCRIZIONE	H x L x P	HE
RCK-AR-70364	843	RACK P. VETRO, 2 APERTURE	334x600x400	6
RCK-AR-70365	4222	RACK P. VETRO, 2 APERTURE	334x600x500	6
RCK-AR-70464	845	RACK P. VETRO, 2 APERTURE	467x600x400	9
RCK-AR-70465	846	RACK P. VETRO, 2 APERTURE	467x600x500	9
RCK-AR-70466	4079	RACK P. VETRO, 2 APERTURE	467x600x600	9
RCK-AR-70664	848	RACK P. VETRO, 2 APERTURE	600x600x400	12
RCK-AR-70665	849	RACK P. VETRO, 2 APERTURE	600x600x500	12
RCK-AR-70666	4080	RACK P. VETRO, 2 APERTURE	600x600x600	12
RCK-AR-70764	850	RACK P. VETRO, 2 APERTURE	734x600x400	15
RCK-AR-70765	851	RACK P. VETRO, 2 APERTURE	734x600x500	15
RCK-AR-70766	4081	RACK P. VETRO, 2 APERTURE	734x600x600	15
RCK-AR-70864	4223	RACK P. VETRO, 2 APERTURE	868x600x400	18
RCK-AR-70865	4078	RACK P. VETRO, 2 APERTURE	868x600x500	18
RCK-AR-70866	4082	RACK P. VETRO, 2 APERTURE	868x600x600	18

Ventole



CODICE	MTL	DESCRIZIONE
RCK-AC-VE-300	3354	KIT VENTOLA PER RACK DA PARETE SERIE MAGIC/ BOX con cavo 1,5 MT spina italiana
RCK-AC-VE-T	1628	KIT TERMOSTATO PER GRUPPI VENTOLA
PRV-AS-CD C14-ITA 0.2	26208	CAVO ADATTATORE C14-PRESA ITALIANA da 20 cm. (necessario per armadi rack da parete)

Serie GENIUS



GENIUS è il rack a parete orientabile a 19" o 12". Nato per soddisfare piccole e medie installazioni che prevedono un incremento delle postazioni di lavoro. In orizzontale è un rack con montanti a 19" standard, in verticale diventano a 12". Privo di fondo. Porta reversibile. Pareti asportabili. Colore RAL 7016 grigio antracite con finitura antigraffio. Spessore lamiera 1,2mm. Privo di saldature.

Rack a parete serie GENIUS

CODICE	MTL	DESCRIZIONE	H x L x P	HE
RCK-GR-GENIUS	1848	RACK GENIUS PORTA CIECA A 12"/19"	575x450x300	10-07
RCK-GR-GENIUS-V	4556	RACK GENIUS PORTA VETRO A 12"/19"	575x450x300	10-07

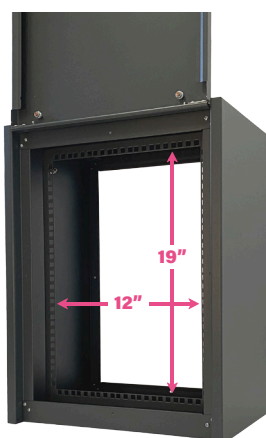
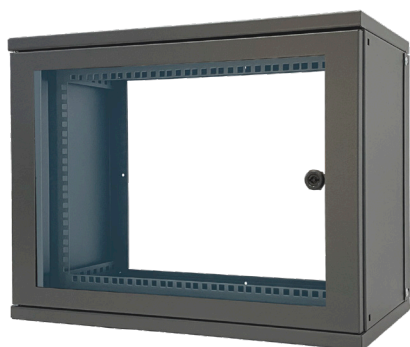

Orientamento orizzontale o verticale del rack GENIUS.

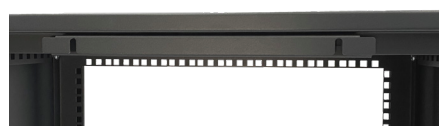
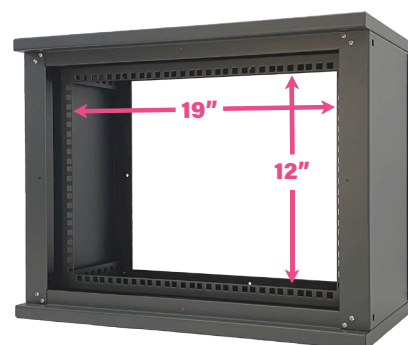

Piastra per fissaggio a muro.

Accessori per serie GENIUS

CODICE	MTL	DESCRIZIONE
RCK-AG-PN 8RJ	7295	PANNELLO VUOTO 12" 8 POSIZIONI 1 HE PER RJ
RCK-AG-PN 8	1850	PANNELLO VUOTO 1 HE 12" PER 2 MODULI DA 6 POS.
RCK-AG-PN MOD-6	4208	MODULO 6 POSIZIONI PER PANNELLI PORTA MODULI. (utilizzare connettori slim)
RCK-AG-PN-101	3170	PANNELLO CIECO 1 HE 12"
RCK-AG-RP-115	1849	RIPIANO FISSO 1 HE 12" PROF. 150



Serie MINI GENIUS

MINI GENIUS ha le stesse caratteristiche tecniche di GENIUS; unica differenza le dimensioni. È realizzato per rispondere alle esigenze delle piccole reti (max 32 punti). Per le ridotte dimensioni, è utilizzabile solo con accessori a 10". Possibilità di posizionarlo appeso a parete o in appoggio su piano. Colore RAL 7016 grigio antracite a finitura antigraffio. Lateralini non asportabili.



Rack a parete 10" serie MINI GENIUS

CODICE	MTL	DESCRIZIONE	H x L x P	HE
RCK-GR-GENIUS-MINI	3015	RACK MINI GENIUS A 10"	320x330x250	7

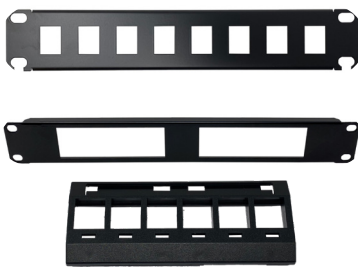

Accessori per serie MINI GENIUS

CODICE	MTL	DESCRIZIONE
RCK-AG-PN 8M-RJ	7296	PANNELLO VUOTO 10" 8 POSIZIONI 1 HE PER RJ
RCK-AG-PN 8M	3017	PANNELLO VUOTO 1 HE 10" PER 2 MODULI DA 6 POS.
RCK-AG-PN MOD-6	4208	MODULO 6 POSIZIONI PER PANNELLI PORTA MODULI. (utilizzare connettori slim)
RCK-AG-PN-102	3171	PANNELLO CIECO 1 HE 10"
RCK-AG-RP-215	3016	RIPIANO FISSO 1 HE 10" PROF. 150





ACCESSORI

Accessori

42

Soluzioni Maniglie

45

Imballaggio

46

Accessori



CODICE	MTL	DESCRIZIONE
ACE-AC-ZO-1610	12292	Zoccolo H100, per Rack L600P1000
ACE-AC-ZO-1612	45142	Zoccolo H100, per Rack L600P1200
ACE-AC-ZO-1810	12293	Zoccolo H100, per Rack L800P1000
ACE-AC-ZO-1812	36842	Zoccolo H100, per Rack L800P1200
ACE-AC-ZO-P7.5-1610	23802	Copertura per piedini da 7,5cm, Rack L600P1000
ACE-AC-ZO-P7.5-1612	25831	Copertura per piedini da 7,5cm, Rack L600P1200
ACE-AC-ZO-P7.5-1810	23803	Copertura per piedini da 7,5cm, Rack L800P1000
ACE-AC-ZO-P7.5-1812	23802	Copertura per piedini da 7,5cm, Rack L800P1200
ACE-AC-ZO-R-1610	23808	Copertura per ruote con portata 150kg, Rack L600P1000
ACE-AC-ZO-R-1612	25668	Copertura per ruote con portata 150kg, Rack L600P1200
ACE-AC-ZO-R-1810	23809	Copertura per ruote con portata 150kg, Rack L800P1000
ACE-AC-ZO-R-1812	25667	Copertura per ruote con portata 150kg, Rack L800P1200



CODICE	MTL	DESCRIZIONE
ACE-AC-RU-110	12374	Kit 4 piedini, altezza massima 3.5cm
ACE-AC-RU-111	12553	Kit 4 piedini, altezza massima 7.5cm



CODICE	MTL	DESCRIZIONE
ACE-AC-RU-103	12532	Kit ruote piroettanti con freno, portata 150kg Rack incluso. (garantito 450kg tot)
ACE-AC-RU-102	12373	Kit ruote piroettanti con freno, portata 800kg Rack incluso. (garantito 2400kg tot)

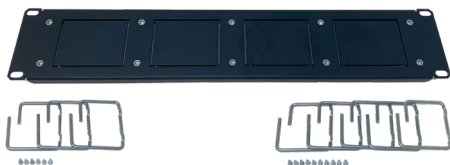

CODICE	MTL	DESCRIZIONE
ACE-AC-PN-300	15283	Piastra 2He per anelli passacavo
ACE-AC-PN-303	15284	Kit 3 anelli passacavo
ACE-AC-PN-305	15285	Kit 5 anelli passacavo



CODICE	MTL	DESCRIZIONE
ACE-AC-PN-611	12416	Pannello con asola passacavo e spazzola 1He
ACE-AC-PN-612	12353	Pannello con asola passacavo e spazzola 2He

Accessori

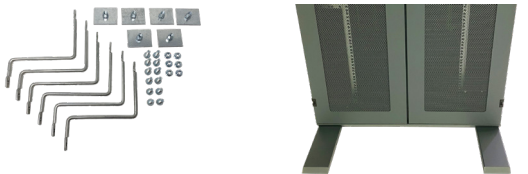

CODICE	MTL	DESCRIZIONE
ACE-AC-VE-202	12389	Kit ventilazione 19" 2 ventole + cavo alim. da 3mt.
ACE-AC-VE-203	12390	Kit ventilazione 19" 3 ventole + cavo alim. da 3mt.

CODICE	MTL	DESCRIZIONE
ACE-AC-KIT-TERRA	12554	Kit messa a terra, 4 laccetti
RCK-AC-SE-100	1588	Serratura con chiave in metallo per porte o pannelli laterali

CODICE	MTL	DESCRIZIONE
RCK-AC-VE-T	1628	Termostato analogico
RCK-AC-VE-TD-7016	38597	Termostato digitale con display

CODICE	MTL	DESCRIZIONE
ACE-AC-RF-RACK-L800	45143	Kit Z di rinforzo per montanti Rack L800
ACE-AC-ZO-ARB-1000	12805	Piastra antiribaltamento per Rack P1000
ACE-AC-ZO-ARB-1200	32801	Piastra antiribaltamento per Rack P1200

CODICE	MTL	DESCRIZIONE
RCK-AC-SA-PM-16C13-IL	15170	PDU 1He, 16 prese C13 + interruttore luminoso
RCK-AC-SA-P-04-IMQ	27555	PDU 1He, 4 prese universali + inter. magnetotermico 16A
RCK-AC-SA-P-06-IMQ	19362	PDU 1He, 6 prese universali + inter. magnetotermico 16A
RCK-AC-SA-P-07-IMQ	8358	PDU 1He, 7 prese universali + inter. magnetotermico 16A
RCK-AC-SA-P-04-IL-R2	23720	PDU 1He, 4 prese universali + interruttore luminoso
RCK-AC-SA-P-06-IL-R2	23721	PDU 1He, 6 prese universali + interruttore luminoso
RCK-AC-SA-P-08-IL-R2	23722	PDU 1He, 8 prese universali + interruttore luminoso
RCK-AC-SA-P-09-IL-R2	23723	PDU 1He, 9 prese universali + interruttore luminoso

Accessori

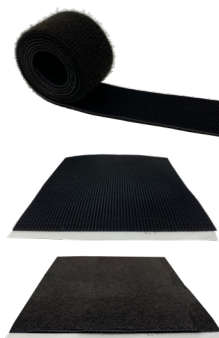

CODICE	MTL	DESCRIZIONE
VEL-AC-ONEWRAP-16-N	11215	ROTOLO NASTRO VELCRO NERO 25 MT LARGH 16 mm
VEL-AC-ONEWRAP-25-N	43863	ROTOLO NASTRO VELCRO NERO 25 MT LARGH 25 mm
VEL-AC-NA-HOOK-100-N	43864	ROTOLO VELCRO SOLO PARTE UNGINATA NERO DA 50 MT LARGH 100 mm - ADESIVO POSTERIORE
VEL-AC-NA-LOOP-100-N	43865	ROTOLO VELCRO SOLO PARTE ASOLA NERO DA 50 MT LARGH 100 mm - ADESIVO POSTERIORE



CODICE	MTL	DESCRIZIONE
ACE-AC-CP-12-V	49352	Canala con Velcro portacavi, h 1200
ACE-AC-CP-15-V	48430	Canala con Velcro portacavi, h 1500
ACE-AC-CP-18-V	49353	Canala con Velcro portacavi, h 1800
ACE-AC-CP-20-V	45159	Canala con Velcro portacavi, h 2000
ACE-AC-CP-22-V	45160	Canala con Velcro portacavi, h 2200



CODICE	MTL	DESCRIZIONE
ACE-AC-CC-18-A	53112	1 COPPIA COPRI ANELLI VERTICALI APRIBILE X MONTANTI H 1800 RAL 7016
ACE-AC-CC-20-A	53113	1 COPPIA COPRI ANELLI VERTICALI APRIBILE X MONTANTI H 2000 RAL 7016
ACE-AC-CC-22-A	53114	1 COPPIA COPRI ANELLI VERTICALI APRIBILE X MONTANTI H 2200 RAL 7016

Soluzioni Maniglie



CODICE

Già incluso

MTL

n/a

Soluzione standard chiusura meccanica con chiave:

Kit standard già installato di default su tutti i Rack FIORE. Offre una sicurezza avanzata con la chiusura a cariglione su 2 punti della struttura. Doppie chiavi in metallo già fornite nel kit.



CODICE

ACE-AC-SE-200

MTL

43721

Soluzione chiusura meccanica con chiave e combinazione:

Kit composto dalla sola maniglia dotata di 2 diverse aperture: con chiave e con combinazione (impostabile a piacere). Kit molto comodo e funzionale per garantire un livello di protezione più elaborato rispetto alla maniglia standard in dotazione, senza però complicare la soluzione con cavi di alimentazione e pad per controllo accessi.



CODICE

ACE-AC-SE-103

HIC-DS-K1T802M

+

HIK-DS-KAW50-1N

MTL

12372

37447

38038

Soluzione chiusura con elettroserratura e tastierino numerico:

Kit composto da maniglia standard FIORE modificata con elettroserratura e tastierino per ingresso con codice o lettura RFID.

Soluzione low cost per avere in sistema di controllo accessi base ma funzionale. Grazie al Client Hikvision si potranno gestire i codici e le card in modo facile e intuitivo. E' possibile aggiungere un alimentatore esterno (HIK-DS-KAW50-1N) per integrare al meglio la soluzione con il Rack. L'alimentatore riesce a soddisfare i 12VDC richiesti dal tastierino, ricevendo in input da 100 VAC a 240 VAC ed erogando 50W di potenza.



CODICE

ZZC-EMK-1150-U56

HIC-DS-K1T804MF

+

HIK-DS-KAW50-1N

MTL

51222

37197

38038

Soluzione chiusura con elettroserratura e rilevamento impronte digitali:

Kit composto da maniglia con 2 diversi metodi di accesso: chiave ed elettroserratura comandata da tastierino numerico che accetta impronte digitali, RFID e codice numerico.

Soluzione top che unisce la comodità dell'apertura con chiave con il sistema intelligente di controllo accessi, configurabile con il Client Hikvision. Soluzione espandibile con alimentatore esterno (HIK-DS-KAW50-1N) per una migliore gestione nel Rack. L'alimentatore riesce a soddisfare i 12VDC richiesti dal sistema di controllo accessi, ricevendo in input da 100 VAC a 240 VAC ed erogando 50W di potenza.

Imballaggio



Rack completamente imballato con i 4 angolari estensibile tirato a macchina e pallet robusto e resistente.

Sicuro, protetto e trasparente. Il metodo di imballaggio dei Rack FIORE garantisce un trasporto senza imprevisti. Avvolto con un film trasparente di estensibile permette l'ispezione del collo subito all'arrivo del corriere. Ancorato al bancale tramite 4 viti, per evitare qualsiasi tipo di ribaltamento accidentale. Angolari su tutti e 4 gli spigoli consentono una protezione agli urti e ai graffi in fase di trasporto ottimale.



Cappello del Rack coperto con un foglio di cartone spesso che garantisce l'intera sicurezza del Rack.



Bancale in legno robusto con possibilità di movimentare il Rack da tutte le sue 4 facciate.

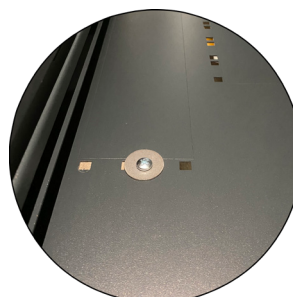

Dettaglio di una delle 4 viti all'interno del fondo del Rack necessarie per ancorare l'armadio al pallet.



Stock dei Rack nel nostro magazzino principale a Milano. Più di 150 Rack disponibili in pronta consegna con spedizione espressa. Per ulteriori informazioni riguardo la disponibilità contattare il customer service.



Macchina avvolgitrice con innumerevoli vantaggi, permette di avere bancali sempre sicuri e perfettamente imballati, garantiscono sicurezza nelle spedizioni e confezioni integre alla consegna.

Fiore si riserva il diritto di modificare in qualsiasi momento e senza preavviso le caratteristiche e i dati tecnici dei prodotti illustrati.

Tutte le immagini ed i marchi riportati appartengono ai legittimi proprietari; marchi di terzi, nomi di prodotti, nomi commerciali, nomi corporativi e società citati possono essere marchi di proprietà dei rispettivi titolari o marchi registrati d'altre società e sono stati utilizzati a puro scopo esplicativo ed a beneficio del possessore, senza alcun fine di violazione dei diritti di Copyright vigenti.

Tutte le informazioni ed i contenuti (testi, grafica ed immagini) riportate sono, al meglio della nostra conoscenza, di pubblico dominio; se, involontariamente, è stato pubblicato materiale soggetto a copyright o in violazione alla legge si prega di comunicarlo e provvederemo immediatamente a rimuoverlo.



www.fioresrl.com

Fiore Srl - Sede
Via Carbonari 14,
20037 - Paderno Dugnano (MI)
Tel. 02.990015.1

Fiore Srl - Magazzino
Via Sentirone 6,
20037 - Paderno Dugnano (MI)

Filiale di Vicenza
Via L. Zamenhof, 817
36100 - Vicenza (VI)
Tel. 0444.522604 - Fax 0444.275147

Filiale di Roma
Tel. 06.6590473 - Fax 02.91843650

Filiale di Bari
Tel. 080.5348949 - Fax 080.5621622

Filiale di Catania
Via Cristoforo Colombo, 2
95030 - Sant'Agata li Battiati (CT)
Tel. 095.7256036 - Fax 02.9103378